

Modelo **DWI-125**

INDICADOR DIGITAL de Peso

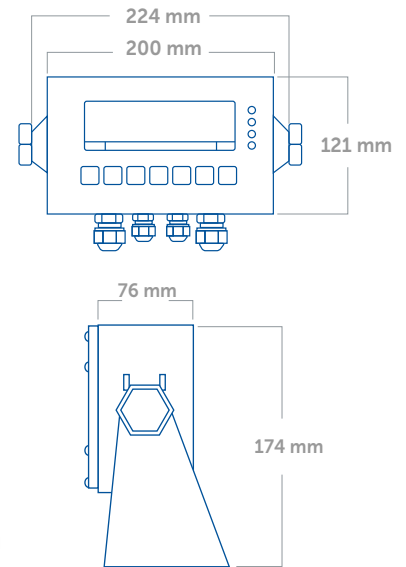

APLICACIONES

- Básculas de plataforma.
- Conteo de piezas.
- Pesaje de animales.
- Checadoras.
- Retención de pico de lectura (PEAK HOLD).
- Para conversiones.
- Sistemas de pesaje general.

CARACTERÍSTICAS

- Fácil de usar.
- Alojado en gabinete de acero inoxidable Nema 4X a prueba de agua, con protección IP67.
- Con soporte ajustable para montaje en mesa, pared o pedestal.
- Configuración y calibración por teclado.
- Configuración de filtros.
- Puerto serial RS232 bidireccional para conexión con impresora o PC.
- Hora y Fecha cuando se usa impresora.
- Alimentación eléctrica: fuente de poder externa de 9VCD/1A, batería recargable de 6V, 2.8Ah.
- Teclado de 7 botones para: G/N, PRINT/HI, HOLD/LO, TARE, ZERO/ESC, UNIT/SET y ON/OFF.

IDEAL PARA ÁREAS DE PROCESOS, EMBALAJE, ALMACÉN, EMBARQUE Y RECEPCIÓN.

ESPECIFICACIONES

- Pantalla de 6 dígitos tipo LCD de 30mm (1.2") de altura.
- Luz de fondo color verde.
- Unidades: kg, g, lb, t y pcs.
- Voltaje de excitación: 5 VCD.
- Puede energizar hasta 8 celdas de carga de 350 Ohms.
- Resolución desplegable: Hasta 30,000 graduaciones.
- Resolución interna de A/D: 700,000 cuentas.
- Velocidad de conversión de A/D: 10 veces/segundo.
- Temperatura de operación: 0-40°C
- No linealidad: 0.003% a escala total.
- Dimensiones: 224 (ancho) x 174 (altura) x 76 (profundidad) mm.
- Peso propio: 1.883kg

básculas **PRECICELL** s.a. de c.v.

Lago Mayrán No. 107 Col. Lagos C.P. 38060 Celaya,
Guanajuato, México **Tel.** 461-615-3435

contacto@basculasprecicell.com



www.basculasprecicell.com